

## BEKT-S1501CB3

搭配大型彩色觸控螢幕，方便確認與操作

小徑筒形機床，可刺繡狹窄位置

懸吊式框架機構，刺繡背袋更方便

### 標準機能

- 縱向 36 公分橫向 50 公分的刺繡面積。
- 名字自動下載替換功能，加速換花版作業。
- 可同時保存 100 個花版、總記憶針數 7,000 萬針。
- 觸控螢幕解析度 800×600(SVGA)。
- 標準配備 LAN 插座 1/ USB 插座 1。



BEKT-S1501CBIII

### 標準裝備

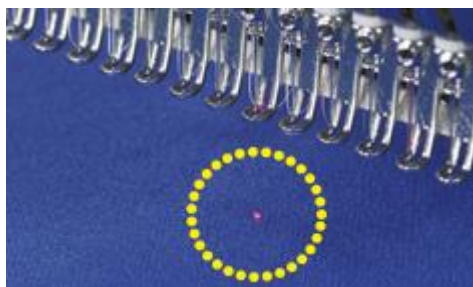

雷射標記位置燈(點式)



USB 隨身碟

### 標準配件

USB 隨身碟 1 個，用於將花版檔案傳輸到機器

藍色圓形框 15 公分 (約 5 3/4 英寸) ×2

藍色圓形框 18 公分 (約 7 英寸) ×2

橢圓形框 380 × 438 公分 (約 15 × 17 英寸) ×2

工具箱 / 機器零件圖和操作手冊 (在 CD 上) / 機器操作說明書和快速參考指南 (在 CD 上)

### 選購裝備



各式繡框



口袋夾框



紡底線機



專用架



專用作業板



帽子框

機械規格：(下記的最高速度，會因為刺繡針幅寬度和刺繡材料的影響有所變化。)

刺繡面積 (mm)	帽子框 (mm)	製品框 (MM)	針數	基本針幅 (mm)	轉速 (rpm)	電源 (V)	消費電力 (kw)
360x500	72x360 72x172	380x438	15	0.1~12.7mm	200~1,300 帽子框 200~1,000	單相 100V~240V 50/60Hz	0.225

### 機械尺寸

機種	機械最大尺寸(mm)							機器重量 (kg)
	L	W	H	A	B	C	E	
BEKT-S1501CB3	755	995	935	845	795	770	820	96

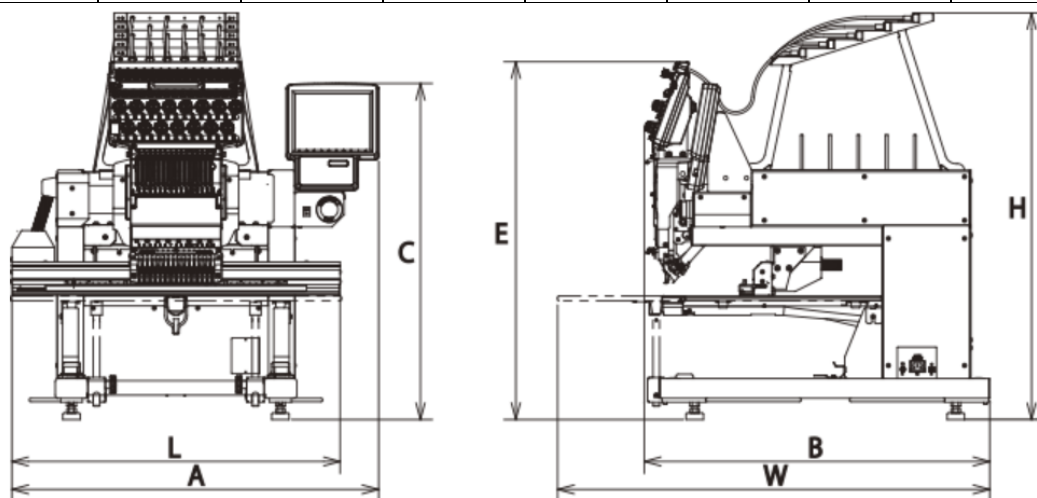

MODEL BEKT-S1501CBIII