

## BEKT-S501CA II (氣動夾框型)

使用氣動夾框免除了人工繙繡框。  
除了具備堅固耐用的結構，更實現了刺繡  
高精度和更高的生產效率。

### 標準機能

- 縱向 25 公分橫向 25 公分的刺繡面積。
- 可同時保存 100 個花版。
- 氣動夾框裝置，加速刺繡作業。
- 名字自動下載替換功能，加速換花版作業。
- 觸控 8.4 英吋螢幕，解析度 800×600。
- 標準配備網路插座 1/ USB 插座 1。



BEKT-S501CA II

◀ 由於氣動夾框需要，請另外自備空氣壓縮機(建議 1 馬力)

### 標準裝備



氣動夾框



夾框 70×120/90×140/120×140



腳踏夾框開關



連續名字刺繡



十字標記位置燈



USB 隨身碟

選購裝備



帽子框



50×80/100×80 夾框



帶用夾框



專用架



專用作業板



繞梭線機

機械規格：(下記的最高速度，會因為刺繡針幅寬度和刺繡材料的影響有所變化。)

刺繡面積 (mm)	帽子框 (mm)	夾布框 (MM)	針數	基本針幅 (mm)	轉速 (rpm)	電源 (V)	消費電力 (kw)
250×400	72×360 72×172	70×120 90×140 120×140	5	0.1~12.7mm	200~1,200 帽子框 200~1,000	單相 100V~240V 50/60Hz	0.225

機械尺寸

機種	機械最大尺寸(mm)							機器重量 (kg)
	L	W	H	A	B	C	E	
BEKT-S501CA2	600	930	965	680	690	765	810	71

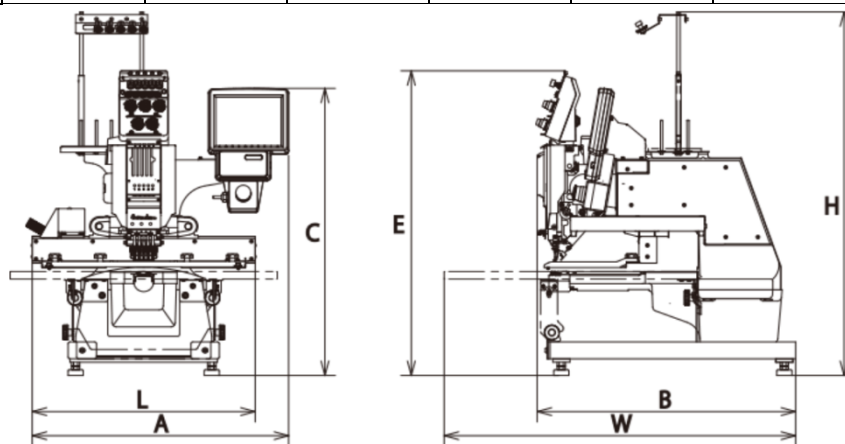

MODEL BEKT-S501CA II