

## BEKT-S501CB3 氣動夾框型

搭配大型彩色觸控螢幕，方便確認與操作

小徑筒形機床，可刺繡狹窄位置

懸吊式框架機構，刺繡背袋更方便

標準機能

- 縱向 36 公分橫向 50 公分的刺繡面積。
- 名字自動下載替換功能，加速換花版作業。
- 氣動夾框裝置，加速刺繡作業。
- 可同時保存 100 個花版、總記憶針數 2,000 萬針。
- 觸控螢幕解析度 800×600(SVGA)。
- 標準配備 LAN 插座 1/ USB 插座 1。

◀ 由於氣動夾布框需要，請另外自備空氣壓縮機(建議 1 馬力)



BEKT-S501CB3

### 標準裝備



氣動夾框



雷射標記位置燈



USB 隨身碟

### 選購裝備



夾框 70×120/90×140/120×140



50×80/100×80 夾框





各式繡框



口袋夾框



帶用夾框



專用腳架



專用作業板



帽子框

機械規格：(下記的最高速度，會因為刺繡針幅寬度和刺繡材料的影響有所變化。)

刺繡面積 (mm)	帽子框 (mm)	夾布框 (MM)	針數	基本針幅 (mm)	轉速 (rpm)	電源 (V)	消費電力 (kw)
360×500	72×360 72×172	70×120 90×140 120×140	5	0.1~12.7mm	200~1,300 帽子框 200~1,000	單相 100V~240V 50/60Hz	0.225

機械尺寸

機種	機械最大尺寸(mm)							機器重量 (kg)
	L	W	H	A	B	C	E	
BEKT-S501CB3	755	995	935	845	795	770	815	94

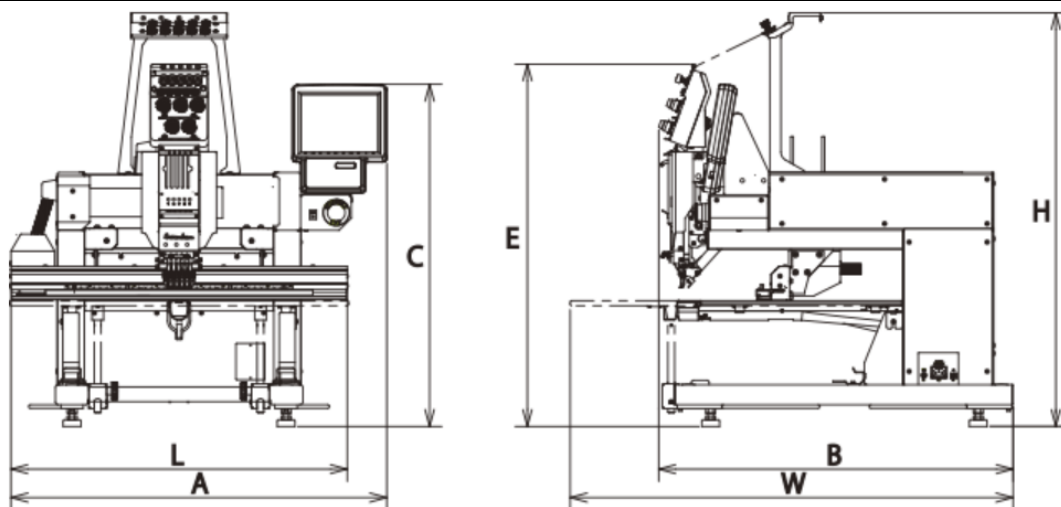

MODEL BEKT-S501CBⅢ